

## 2014年度テザーミッドサマーレガッタ

主催 : 日本テザー協会

後援 : テザー葉山フリート、デラマンチャヨットクラブ、ソニーセーリングクラブ、葉山町セーリング協会、日本ファイアーボール協会

協力 : 葉山港指定管理者 株式会社リビエラリゾート

開催日時 : 2014年8月24日(日)

開催場所 : 葉山港(神奈川県三浦郡葉山町堀内50)

### レース公示

#### 1. 規則

1.1 本レガッタは『セーリング競技規則』に定義された規則を適用される。

1.2 競技規則 付則 G3 を次のとおり変更し適用される。

G3 チャーターまたは借用艇

レース公示、または帆走指示書に記載している場合、大会のためチャーターした艇または借用艇には、クラス規則に反している国を示す文字やセール番号(他の参加者と重複しない)を付けることができる。

1.3 セーリング競技規則 87 およびテザークラスルール補足説明 29 に基づき、テザークラスルールを次の通りに変更する。

- ・ C.1.5 国を示す文字とセールナンバーは最低次の寸法でなければならない。高さ : 300mm、幅 : 200mm (1 と I を除く)、太さ : 50mm 隣接する数字の間隔およそ 50mm でなければならない。
- ・ C6 削除
- ・ 解釈 32 レース中の艇は、「時刻関連」と「方位」以外の戦術的なアドバンテージを、電子機器より得てはならない。
- ・ 解釈 37 デザイナーによる仕様変更が ISAF に承認され、新しいテザーに RCB シュラウドトラックとスライドカーを装備することが許可された。この解釈の目的は、RCB シュラウドトラックとスライドカーを、現行のステンレス C セクショントラックとプラスチック製スライドに代わって、既存のテザーに装備することを可能にすることにある。以下の艀装品あるいはこれらの相当品からなる 19mm の RCB システムが既存のテザーに装備されることが直ちに有効になる。
  - ・ Ronstan RC11902 カー × 2 個
  - ・ Ronstan RC11980 トラックエンド × 4 個
  - ・ Ronstan RC1190-1.0 トラック × 2 個
  - ・ Clamcleat CL 268AN クリート × 2 個
  - ・ Ronstan RF 1850S シャックル × 4 個

- ・ 応力を分散させるためのガンネル裏のバックプレート（合金あるいはステンレス製で18mm幅、両端のエンドトラックからおおよそ15mmはみ出る長さのものもしくはそれ相当のもの）
- ・ 計測：RCBトラックは、ガンネルの溝に填めたバックプレートにボルトで取り付ける。バウのUボルトから前端のトラックエンドのネジ穴までの長さを写真のようにデッキ上で計測し、最小2125mm、最大2135mmでなければならない。カーの可動範囲は140mmを超えてはならない。

## 2 広告

- 2.1 艇は、主催団体により選択され提供された広告を表示するよう要求されることがある。

## 3 資格および参加

- 3.1 本レガッタはテーザークラスのすべての艇が参加できる。
- 3.2 参加資格のある艇は、申込書式を2014年8月15日（金）までに、3.2.1に従い送付する事により、参加申し込みをすることができる。参加申込に伴い、必要な参加料（ケース①）を3.2.2に従い支払うものとする。

### 3.2.1 申込書式送付

下記の（1）または（2）の方法で送付する。

(1) 協会公式 Web サイト (<http://tasarjapan.org/>) のオンラインエントリーシステムの書式を完成させ、同サイトより送付。

(2) 添付の書式を完成させ、小松 利英 (FAX. 0466-22-8650) へ FAX により送付。

### 3.2.2 参加料支払

登録受付にて支払うものとする。

- 3.3 参加申し込みが遅れた場合には、次の条件で受け付ける。  
添付の書式を完成させ、必要な参加料（ケース②）と共に、登録受付へ提出する。

## 4 参加料

- 4.1 参加料は、次の通りとする。

ケース① 7,000 円 (2014 年 8 月 15 日 (金) までに参加申し込みした場合)

ケース② 8,000 円 (参加申し込みが遅れた場合)

\*上記参加料には日本で開催される TasarWorld への準備金 2,000 円を含みます。

### 4.2 その他の料金

施設使用料（葉山港契約利用者を除く） 1日あたり 1210 円/艇

## 5 日程

### 5.1 登録

2014年8月24日（日） 8:00 から 8:30 まで

### 5.2 レース数

2014年8月24日（日） 4 レース

### 5.3 8月24日（日）最初のレースの予告信号の予定時刻は 9:55 である。

## 6 計測

レース終了後に実施する場合がある。

## 7 帆走指示書

帆走指示書は登録受付時に入手できる。

## 8 開催地

### 8.1 添付資料 A は、レガッタ会場の場所を示す。

### 8.2 添付資料 B は、レースエリアの場所を示す。コースが設定されるレースエリアは添付資料 B における E 海面となる

## 9 コース

添付資料 C の見取り図は、レグのおよその角度、通過するマークの順序、それぞれのマークを通過する側を含むコースを示す。

## 10 得点

### 10.1 シリーズの成立には 1 レースを完了することが必要である。

### 10.2 艇のシリーズの得点はレース得点の合計とする。

## 11 支援艇

全ての支援艇は 400mm×400mm より大きな白色の識別を掲げなければならない。

## 12. 停泊

艇は葉山港の指定された場所に保管しなければならない。

### 13 賞

賞は次のように与える。

- 1) 1～3 位
- 2) マスタークラス(乗員の合計年齢が 80 歳以上 99 歳以下) 1 位
- 3) グランドマスタークラス(乗員の合計年齢が 100 歳以上 119 歳以下) 1 位
- 4) スーパーグランドマスタークラス(乗員の合計年齢が 120 歳以上) 1 位

年齢に関わる表彰は実施された全てのレースにおいてそれぞれの要件を満たした場合に対象となる。このクラス別表彰は、総合成績の順位を以って決定する。

主催者は上記以外の賞を設ける場合がある。

### 14 容認事項

本レガッタの参加者は、次に掲げる事項について、予め容認するものとする。

(名前や画像を使用する権利) 本大会に参加するにあたり参加者は、競技中の参加者のあらゆる動画、写真、ライブ、テープあるいはフィルムによるテレビ映像やその他の複製を、時あるごとに主催者の判断で大会に関するあらゆるものに作り、使い、公開する権利を、主催者に対し無償で永続的に譲渡したものとする。

### 15 責任の否認

このレガッタの競技者は自分自身の責任で参加する。規則 4 [レースをすることの決定] 参照。主催団体は、レガッタの前後、期間中に生じた物理的損害または身体障害もしくは死亡によるいかなる責任も負わない。

### 16 追加情報・問い合わせ先

さらに詳しい情報を得るには、日本テザー協会ウェブサイトを参照してください。

日本テザー協会 <http://www.tasarijapan.org>

添付資料A (レガッタ会場の場所)  
 葉山港 港湾管理事務所  
 神奈川県三浦郡葉山町堀内 50 番地  
 TEL.046-875-1504

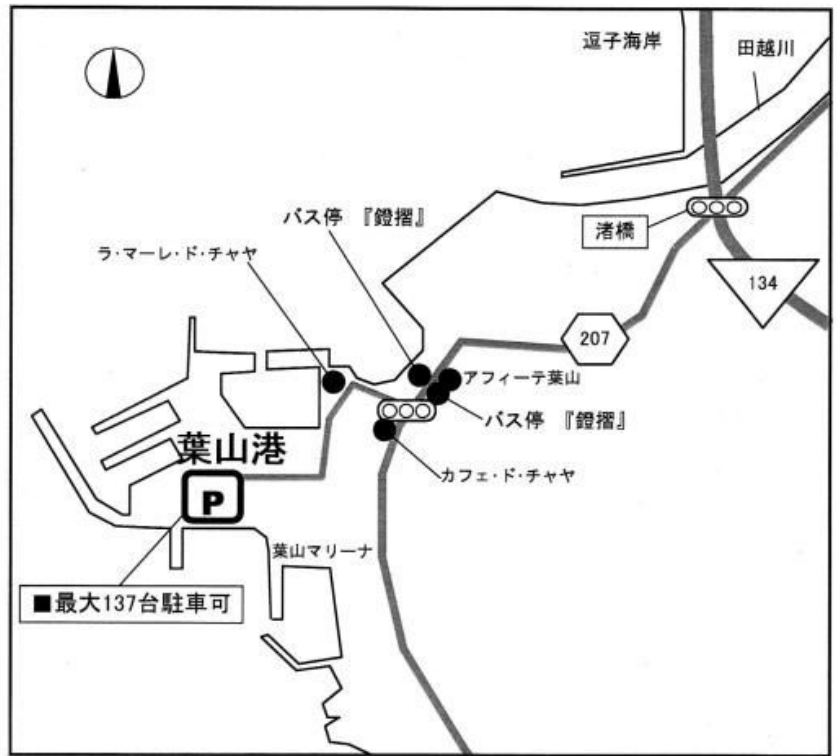

添付資料B (レースエリア)

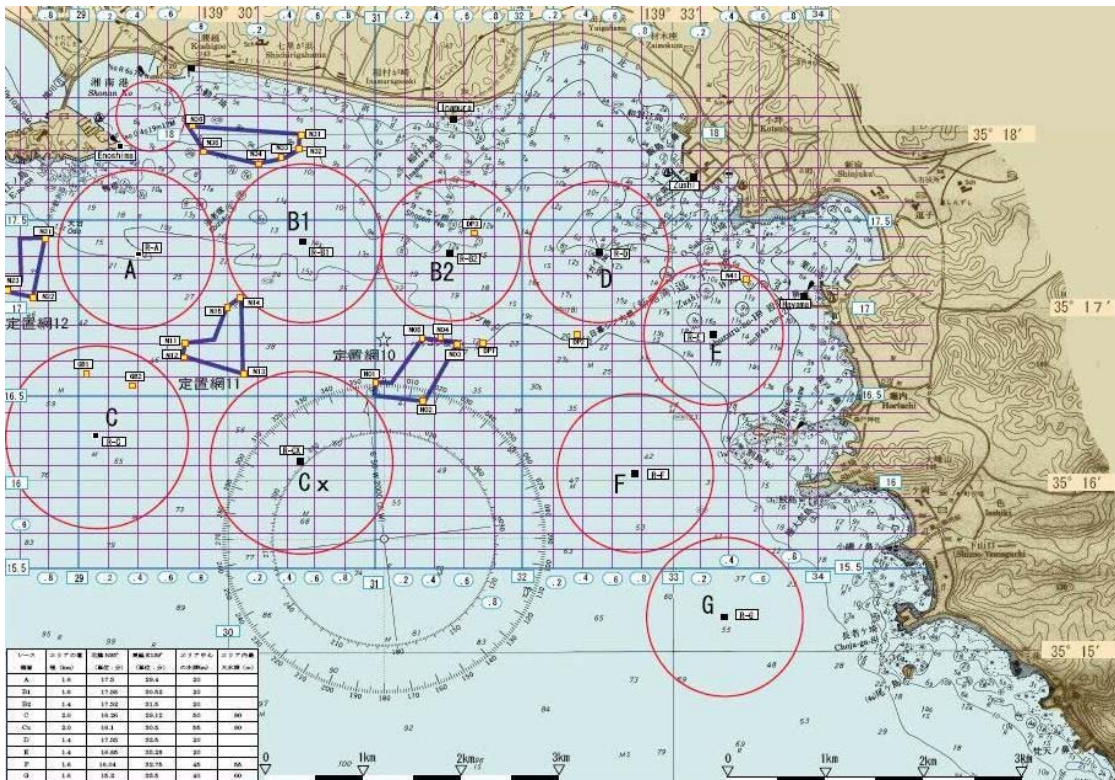

添付資料C (帆走するコース)

コース 1 (国際数字旗 1) スタート - 1 - 2 - 3 - 1 - 3 - 1 - 2 - 3 - フィニッシュ

コース 2 (国際数字旗 2) スタート - 1 - 2 - 3 - 1 - 3 - フィニッシュ

コース 1

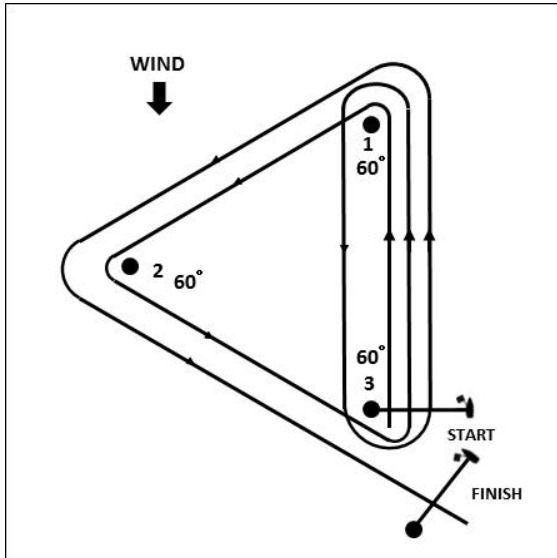

コース 2

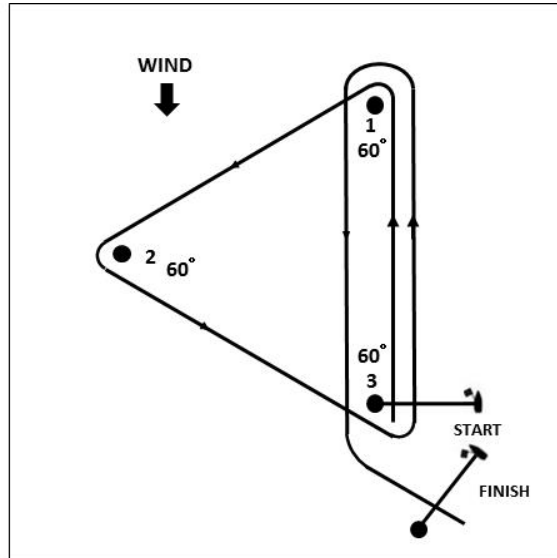

-----  
申込用紙 (FAX送付先: 小松 利英 FAX. 0466-22-8650)

セール番号: \_\_\_\_\_ (国籍番号/セール番号)

艇名: \_\_\_\_\_

所属フリート:  稲毛  葉山  江ノ島  浜名湖  琵琶湖  大阪北港  芦屋

その他 ( \_\_\_\_\_ )

艇持込みの有無:  有 (予定: \_\_\_\_月\_\_\_\_日\_\_\_\_時) ・  無

スキッパー

スキッパー氏名: \_\_\_\_\_

(ローマ字: \_\_\_\_\_)

性別:  男  女

J T A 登録:  済  未登録

住所: \_\_\_\_\_

電話: \_\_\_\_\_

E-mail: \_\_\_\_\_

生年月日: 西暦 \_\_\_\_年 \_\_\_\_月 \_\_\_\_日

クルー

クルー氏名: \_\_\_\_\_

(ローマ字: \_\_\_\_\_)

性別:  男  女

J T A 登録:  済  未登録

住所: \_\_\_\_\_

電話: \_\_\_\_\_

E-mail: \_\_\_\_\_

生年月日: 西暦 \_\_\_\_年 \_\_\_\_月 \_\_\_\_日

私はセーリング競技規則および本大会に適用されるその他のすべての規則に従うことに同意します。

西暦 \_\_\_\_年 \_\_\_\_月 \_\_\_\_日

スキッパー署名 \_\_\_\_\_

-----

## ご案内

### ■ 葉山港について

葉山港 港湾管理事務所（神奈川県三浦郡葉山町堀内 50 番地 TEL.046-875-1504）

○ 休港日：火曜日（火曜日が祝日の場合は翌日）

○ シャワー・更衣ロッカーの利用時間：08:00～18:00

○ 駐車場の利用時間：05:00～22:00

・ 駐車場をご利用の方は、管理事務所に駐車券を提示し、捺印を受ければ、施設利用者料金が適用されます（注：施設利用印がない場合、時間単位で課金されます）。

・ 日曜日は、朝市が開催される場合があります。その場合、駐車場が早朝より混雑しますので、早めに駐車場を確保することを推奨します。

### ■ 艇の搬入について

レース参加費以外に施設利用料 1210 円/艇（1 日分）がかかります（葉山港契約利用者を除く）

レース期間中以外で利用される場合には、各自で葉山港 港湾管理事務所に申請し、利用料をお支払ください。

### ■ メンバーシップについて

テザークラスルールに以下の通り定められています。

#### C.7 メンバーシップ

C.7.1 少なくとも 1 名のクルーメンバーが世界テザークラス協会またはテザークラス規約に従って設立されたリージョン、ナショナル、ディストリクトのクラス協会の現役メンバーでなければならない。

テザークラスにおける日本の Region である日本テザー協会の会員となるためには 2014 年度分の協会費の納入が必要となります。

（※ 参照：協会公式ホームページ <http://tasarjapan.org/> ）

### ■ キャンセルポリシー

参加料納入後の申込み取消し（キャンセル）は受け付けない方針ですので、予めご承知おきください。但し、レース委員会が正当な事由があると認めた場合は、この限りではありません。

### ■ 当日の受付における現金の授受について

つり銭の必要がないように支払内容毎にご用意ください。つり銭が必要な場合、登録受付順番が後になる場合があります。

※関連項目・・・エントリー費、持込艇施設利用料、パーティー費人数追加分



## ■ 保険

各参加艇には、有効な第三者賠償責任保険に加入することを強く推奨します。

保険には、下記のようなものがあります。

1) スポーツ安全保険：<http://www.sportsanzen.org/>

この保険が規定する団体に該当すれば、加入することができます。この保険は、加盟団体の活動のみを担保するものですので、フリートなど普段の活動においても担保される単位の団体に加入した方がより有効になると思われます。

2) ヨットモーターボート保険

大手損保会社が販売しています。レース中担保するかを必ずご確認ください。

## ■ 携帯電話の搭載について

本レガッタでは、各参加艇が非常時の通信手段として携帯電話を搭載することを強く推奨します。携帯電話を搭載する場合には、登録時にレース委員会への携帯電話番号・メールアドレスをご登録ください。尚、レース中の電子機器の使用に関しては、レース公示 1.3 をご参照ください。また、防水措置などについては、各艇で確保願います。

■ 宿泊のご案内 (2014 年 2 月現在 インターネットによる調査)

この時期は、予約が混み合いますので、宿泊の予約は、お早めをお願いします。

利用方法などは、各宿泊施設に直接お問い合わせください。

○大海荘

<http://taikaisou.cloud-line.com/>

〒240-0116 神奈川県三浦郡葉山町下山口 1987 TEL: 046-875-1241 FAX: 046-875-5461

○葉山なごみ荘

<http://younan.dip.jp/hayama-yado/>

〒240-0112 神奈川県三浦郡葉山町堀内 1218-1 TEL: 046-895-2881

○KKR 鎌倉わかみや

<http://www.kamakurawakamiya.jp/>

〒248-0014 神奈川県鎌倉市由比ヶ浜 4-6-13 TEL: 0467-25-4321 FAX: 0467-24-9209

○ホテル葉山館

<http://www.hotel-hayamakan.jp/>

〒240-0112 神奈川県三浦郡葉山町堀内 980 TEL: 046-875-5151 FAX: 046-875-5522

○KKR 逗子 松汀園

<http://www.kkrzushi.jp/>

〒249-000 神奈川県逗子市新宿 3-2-26 TEL: 046-871-2042 FAX: 046-872-3713

○四季クラブ ブレーゴ葉山

<http://www.shikiresorts.com/institution/kanagawa/prego/prego.html>

〒240-0111 神奈川県三浦郡葉山町一色 2233 TEL: 046-875-4246

○湘南国際村センター

<http://www.shonan-village.co.jp/syukuhaku.html>

〒240-0198 神奈川県三浦郡葉山町上山口 1560-39 TEL: 046-855-1800

○柳屋旅館

<http://www.zushiag.com/S20684.html>

〒249-0005 神奈川県逗子市桜山 9-4-16 TEL: 046-871-2130

○湘南 OVA

<http://www.shonan-ova.jp/price.html>

〒240-0107 神奈川県横須賀市湘南国際村 1-2-6 TEL: 046-857-3001 FAX: 046-857-3779

---

改定履歴

変更日時	改定箇所	改定内容
2014年 6月 23日	初版 発行	
2014年 7月 1日	4.2 その他の料金を修正	1210円に変更
2014年 7月 28日	1.2 貸与艇の文言を修正	借用艇に変更
	1.3 解釈 37 を修正	クラスルール日本語訳の修正に伴う変更